

FIȘĂ DE IDENTIFICARE**IDENTIFICATION SHEET**

Prezenta fișă de identificare reproduce descrieri, ilustrări și dimensiuni ale motorului MINI ROK pentru utilizare în competițiile organizate de Federația Română de Karting.
This Identification Sheet reproduces descriptions, illustrations and dimensions of the MINI ROK engine to be used in the MINI ROK CUP PROJECT recognised by the ACI CSAI.





**Atenție: TOATE PIESELE MOTORULUI TREBUIE SĂ FIE PIESE ORIGINALE VORTEX ROK.**

Nici motorul, nici accesoriile nu trebuie modificate în vreun fel. Prin modificare se înțelege orice schimbare a formei, conținutului sau funcțiilor ce constituie diferențe față de ce s-a construit inițial. Sunt incluse adăugarea și/sau eliminarea materialelor și/sau pieselor din pachetul de asamblare a motorului, cu excepția cazului în care acestea sunt permise de prezentul regulament.

In orice moment al cursei motorul și toate accesoriile lui trebuie să fie identice ca formă, aspect, material și dimensiuni cu materialul pus la dispoziție de organizator.

Attention: ALL THE ENGINE PARTS MUST BE ORIGINAL BY VORTEX ROK.

Neither engines nor accessories can be modified. By this we mean any shape, content or function changes which may differ from what previously conceived. Furthermore this includes any addition and/or removal of material and/or parts from the engine set-up package unless provided by this regulation.

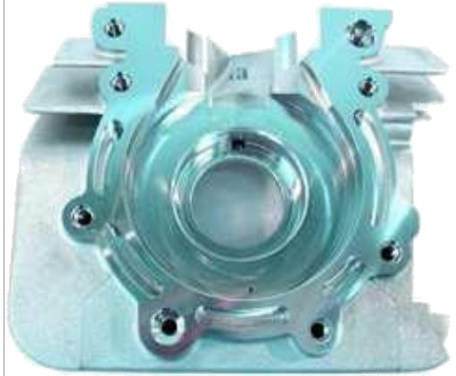
FOTOGRAFIE A MOTORULUI - PARTEA SUPERIOARĂ PICTURE ENGINE UPPER SIDE	FOTOGRAFIE A MOTORULUI - PARTEA INFERIOARĂ PICTURE ENGINE LOWER SIDE
	
SUPORT CILINDRU CYLINDER BASE	CHIULASĂ ȘI CAMERĂ DE COMBUSTIE CYLINDERHEAD AND COMBUSTION CHAMBER
	
FOTOGRAFIE A CARTERULUI PICTURE OF THE CRANKCASE	FOTOGRAFIE A INTERIORULUI CARTERULUI INTERIOR PICTURE OF THE CRANKCASE
	

Atenție: TOATE PIESELE MOTORULUI TREBUIE SĂ FIE PIESE ORIGINALE VORTEX ROK.

Nici motorul, nici accesoriile nu trebuie modificate în vreun fel. Prin modificare se înțelege orice schimbare a formei, conținutului sau funcțiilor ce constituie diferențe față de ce s-a construit inițial. Sunt incluse adăugarea și/sau eliminarea materialelor și/sau pieselor din pachetul de asamblare a motorului, cu excepția cazului în care acestea sunt permise de prezentul regulament.

În orice moment al cursei motorul și toate accesoriile lui trebuie să fie identice ca formă, aspect, material și dimensiuni cu materialul pus la dispoziție de organizator.

Attention: ALL THE ENGINE PARTS MUST BE ORIGINAL BY VORTEX ROK.

Neither engines nor accessories can be modified. By this we mean any shape, content or function changes which may differ from what previously conceived. Furthermore this includes any addition and/or removal of material and/or parts from the engine set -up package unless provided by this regulation.



MINI ROK

2018

Homologation No

04/ROU/18

INFORMAȚII DE BAZĂ ȘI CARACTERISTICI TEHNICE TECHNICAL INFORMATION AND CHARACTERISTICS

Cilindree maximă Max displacement	60 cc.	
Alezaj maxim Max allowed bore	42,10 mm.	
Cursă Stroke	43,00 mm.	+/- 0,10 mm.
Sistem de admisie Admission system in the cylinder	Piston Port	
Sistem de răcire Cooling system	Răcire cu aer Air cooling	
Carburator: Carburettor:	CARBURATOR DELL'ORTO PHBG 18 BS A se vedea descrierea de la pag. 16 CARBURETTOR DELL'ORTO PHBG 18 BS See description pag.16	
Număr canale de admisie Number of transfers	2	
Forma orificiu de evacuare Shape of exhaust transfer	În 4 unghiuri At 4 angles	
Lățime orificiu de evacuare Width of exhaust transfer	28,00 mm.	+/- 0,10 mm.
Lățime orificiu de aspirație Width of admission transfer	26,00 mm.	+/- 0,10 mm.
Înălțime totală a pistonului Total height of piston	49 mm.	+/- 0,2 mm.
Masă piston Weight of piston	63 gr.	+/- 5 gr.
Masă vilbrochen cu bielă Weight of crankshaft with conrod	1311 gr.	+/- 10 gr.
Forma camerei de combustie Shape of combustion chamber	Sferică, poate fi verificată folosind calibrul furnizat de Constructor Spherical,verifiable with gauge supplied by the Manufacturer	

Atenție: TOATE PIESELE MOTORULUI TREBUIE SĂ FIE PIESE ORIGINALE VORTEX ROK.

Nici motorul, nici accesoriile nu trebuie modificate în vreun fel. Prin modificare se înțelege orice schimbare a formei, conținutului sau funcțiilor ce constituie diferențe față de ce s-a construit inițial. Sunt incluse adăugarea și/sau eliminarea materialelor și/sau pieselor din pachetul de asamblare a motorului, cu excepția cazului în care acestea sunt permise de prezentul regulament.

In orice moment al cursei motorul și toate accesoriile lui trebuie să fie identice ca forma, aspect, material și dimensiuni cu materialul pus la dispoziție de organizator.

Attention: ALL THE ENGINE PARTS MUST BE ORIGINAL BY VORTEX ROK.

Neither engines nor accessories can be modified. By this we mean any shape, content or function changes which may differ from what previously conceived. Furthermore this includes any addition and/or removal of material and/or parts from the engine set -up package unless provided by this regulation.



MINI ROK

2018

Homologation No
04/ROU/18

Pinion Engine sprocket	Z11	
Volumul camerei de combustie Volume of combustion chamber	6,80 cc. Min., masurabila conform procedurii CIK in vigoare. 6,80 cc. Min. over spark plug thread with insert	
Ambreiaj (centrifug, uscat, fără vreo posibilitate de reglare din exterior). Clutch (Centrifugal, dry, without any possibility of external adjustment).	Masă: 815 +/- 15 g Weight: 815 +/- 15 g Diametru intern al carcasei ambreiajului: 84,5 +/- 0,1 mm. Internal diameter of the clutch housing: 84.5 +/-0.1 mm	

RULMENTI AMBIELAJ CRANKSHAFT BEARINGS

TIP TYPE	DIMENSIUNI DIMENSIONS	CARACTERISTICI CHARACTERISTICS
Marcă liberă 6204.C4 Free brand 6204.C4	24 x 47 x 14 mm	8 SFERE DIN OȚEL 8 STEEL BALLS STRICT ORIGINALI FARA MODIFICARI

Atenție: TOATE PIESELE MOTORULUI TREBUIE SĂ FIE PIESE ORIGINALE VORTEX ROK.

Nici motorul, nici accesoriile nu trebuie modificate în vreun fel. Prin modificarea se înțelege orice schimbare a formei, conținutului sau funcțiilor ce constituie diferențe față de ce s-a construit inițial. Sunt incluse adăugarea și/sau eliminarea materialelor și/sau pieselor din pachetul de asamblare a motorului, cu excepția cazului în care acestea sunt permise de prezentul regulament.

În orice moment al cursei motorul și toate accesoriile lui trebuie să fie identice ca formă, aspect, material și dimensiuni cu materialul pus la dispoziție de organizator.

Attention: ALL THE ENGINE PARTS MUST BE ORIGINAL BY VORTEX ROK.

Neither engines nor accessories can be modified. By this we mean any shape, content or function changes which may differ from what previously conceived. Furthermore this includes any addition and/or removal of material and/or parts from the engine set -up package unless provided by this regulation.

UNGHIIURI DE DESCHIDERE măsurate cu calibrul de grosime de 0,20 mm, având lățimea 5 mm și cu disc gradat cu diametrul de 200 mm sau cu aparat de masurat grade.

OPENING ANGLES measured through a thickness gauge of 0,20 mm having width of 5 mm and degrees wheel with 200 mm diameter.

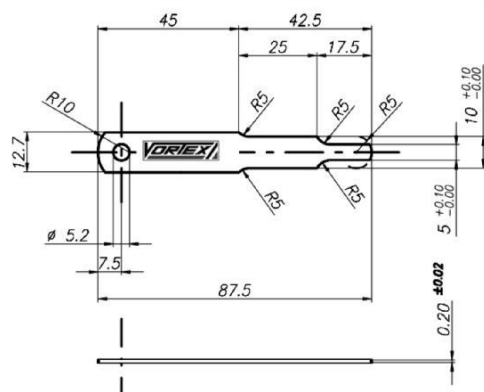

Unghiul de evacuare trebuie măsurat cu o grosime de 0,20 mm, având lățimea de 5 mm. (ca în desenul alăturat)

The exhaust angular reading must be measured with a 0,20 mm thick and 5 mm wide wedge. (see drawing beside).

		Toleranțe / Tolerance
Transfer Transfers	116°,5'	+/- 1°
Admisie Admission	142°	+/- 2°
Evacuare Exhaust	154°	+/- 2°

Atenție: TOATE PIESELE MOTORULUI TREBUIE SĂ FIE PIESE ORIGINALE VORTEX ROK.

Nici motorul, nici accesoriile nu trebuie modificate în vreun fel. Prin modificare se înțelege orice schimbare a formei, conținutului sau funcțiilor ce constituie diferențe față de ce s-a construit inițial. Sunt incluse adăugarea și/sau eliminarea materialelor și/sau pieselor din pachetul de asamblare a motorului, cu excepția cazului în care acestea sunt permise de prezentul regulament.

In orice moment al cursei motorului și toate accesoriile lui trebuie să fie identice ca formă, aspect, material și dimensiuni cu materialul pus la dispoziție de organizator.

Attention: ALL THE ENGINE PARTS MUST BE ORIGINAL BY VORTEX ROK.

Neither engines nor accessories can be modified. By this we mean any shape, content or function changes which may differ from what previously conceived. Furthermore this includes any addition and/or removal of material and/or parts from the engine set-up package unless provided by this regulation.

CONTROL UNGHI DESCHIDERE ASPIRARE / EVACUARE – OPENING ANGLE ADMISSION / EXHAUST

<p style="text-align: center;">1</p>	<p style="text-align: center;">2</p>
<p>ROTIȚI ÎN SENS ORAR PENTRU A RIDICA PISTONUL ȘI PENTRU A PERMITE INTRODUCEREA CALIBRULUI DE GROSIME SPRE MUCHIA INFERIOARĂ A ASPIRAȚIEI</p> <p>TURN CLOCKWISE AND LIFT THE PISTON TO ALLOW THE INSERTION OF THE FEELER GAUGE AGAINST THE LOWER ADMISSION DGE</p>	<p>ROTIȚI ÎN SENS ANTIORAR PENTRU A COBORÎ PISTONUL PÂNĂ LA ÎNTĂLNIREA CALIBRULUI DE GROSIME SPRIJINIT PE MUCHIA ASPIRAȚIEI. ÎN ACEASTĂ FAZĂ, SETAȚI POZIȚIA DE 0°</p> <p>TURN COUNTERCLOCKWISE AND LOWER THE PISTON UNTIL IT MEETS THE GAUGE RESTING AT THE ADMISSION EDGE, AT THIS STAGE SET THE SCALE ON THE POSITION OF 0</p>
<p style="text-align: center;">3</p>	<p style="text-align: center;">4</p>

Atenție: TOATE PIESELE MOTORULUI TREBUIE SĂ FIE PIESE ORIGINALE VORTEX ROK.

Nici motorul, nici accesoriile nu trebuie modificate în vreun fel. Prin modificare se înțelege orice schimbare a formei, conținutului sau funcțiilor ce constituie diferențe față de ce s-a construit inițial. Sunt incluse adăugarea și/sau eliminarea materialelor și/sau pieselor din pachetul de asamblare a motorului, cu excepția cazului în care acestea sunt permise de prezentul regulament.

În orice moment al cursei motorul și toate accesoriile lui trebuie să fie identice ca formă, aspect, material și dimensiuni cu materialul pus la dispoziție de organizator.

Attention: ALL THE ENGINE PARTS MUST BE ORIGINAL BY VORTEX ROK.

Neither engines nor accessories can be modified. By this we mean any shape, content or function changes which may differ from what previously conceived. Furthermore this includes any addition and/or removal of material and/or parts from the engine set-up package unless provided by this regulation.



MINI ROK

Homologation No

04/ROU/18

2018

ELIBERAȚI CALIBRUL DE GROSIME ȘI, ROTIND ÎN SENS ANTIORAR, COBORĂȚI PISTONUL PENTRU A PERMITE INTRODUCEREA CALIBRULUI DE GROSIME SUB COTUL SUPERIOR AL EVACUĂRII

RELEASE THE FEELER GAUGE AND, TURNING COUNTERCLOCKWISE, LOWER THE PISTON TO ALLOW THE INSERTION OF THE FEELER UNDER THE UPPER EDGE OF THE EXHAUST

ROTIND ÎN SENS CONTRAR, RIDICAȚI PISTONUL PÂNĂ CÂND ÎNTÂLNIȚI CALIBRUL DE GROSIME SPRIJINIT PE MUCHIA EVACUĂRII ȘI CONTROLAȚI CA UNGHIU DE DEPLASARE SĂ NU FIE SUB 31°

TURN CLOCKWISE TO LIFT THE PISTON UNTIL IT MEETS THE FEELER GAUGE RESTING AT THE EXHAUST EDGE. AT THIS STAGE CHECK THAT THE EDGE OF DISPLACEMENT MATCH NO LESS THAN 31 DEGREES

IMAGINE DESFĂȘURATĂ A CILINDRULUI
CYLINDER DEVELOPEMENT

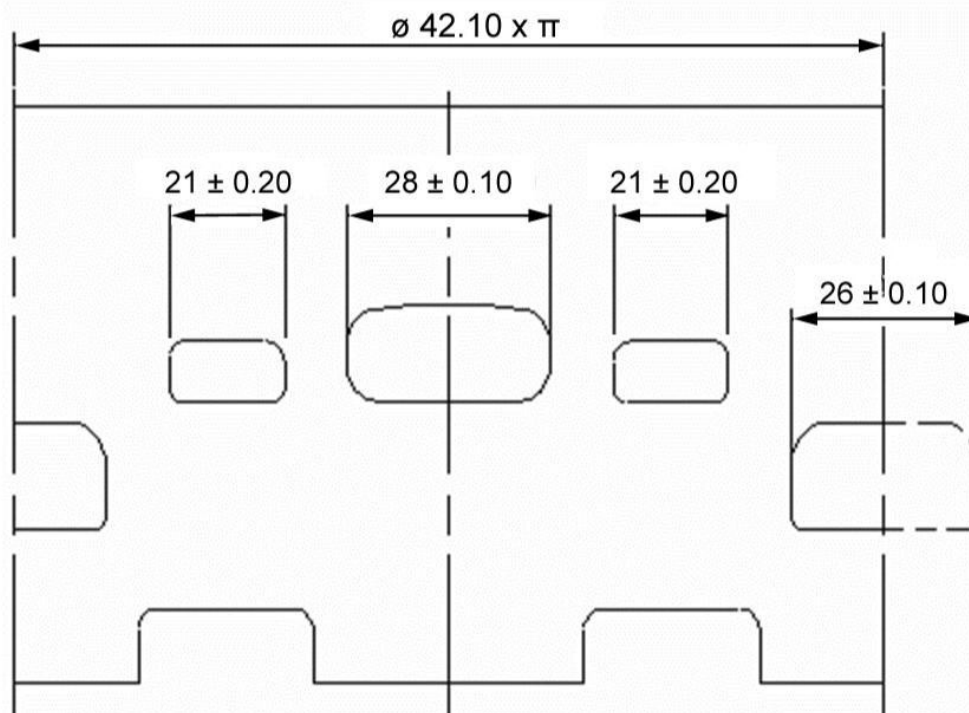

DESEN AL BAZEI CILINDRULUI
DRAWING OF CYLINDER BASE

SECȚIUNE A CILINDRULUI
CYLINDER SECTION

Atenție: TOATE PIESELE MOTORULUI TREBUIE SĂ FIE PIESE ORIGINALE VORTEX ROK.

Nici motorul, nici accesoriile nu trebuie modificate în vreun fel. Prin modificare se înțelege orice schimbare a formei, conținutului sau funcțiilor ce constituie diferențe față de ce s-a construit inițial. Sunt incluse adăugarea și/sau eliminarea materialelor și/sau pieselor din pachetul de asamblare a motorului, cu excepția cazului în care acestea sunt permise de prezentul regulament.

În orice moment al cursei motorul și toate accesoriile lui trebuie să fie identice ca forma, aspect, material și dimensiuni cu materialul pus la dispoziție de organizator.

Attention: ALL THE ENGINE PARTS MUST BE ORIGINAL BY VORTEX ROK.

Neither engines nor accessories can be modified. By this we mean any shape, content or function changes which may differ from what previously conceived. Furthermore this includes any addition and/or removal of material and/or parts from the engine set-up package unless provided by this regulation.

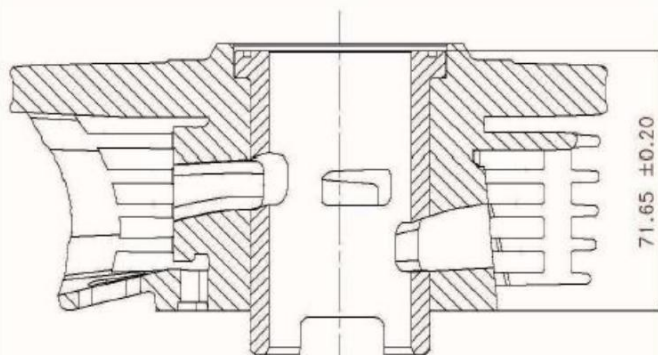
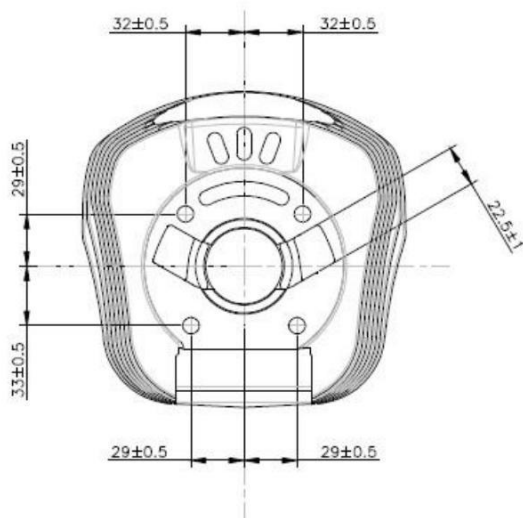

DESEN AL CHIULASEI ȘI CAMEREI DE COMBUSTIE
DRAWING OF CYLINDERHEAD AND COMBUSTION CHAMBER

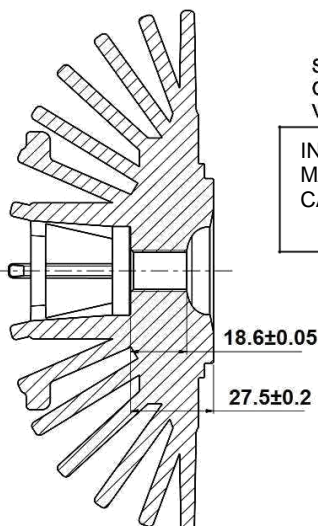
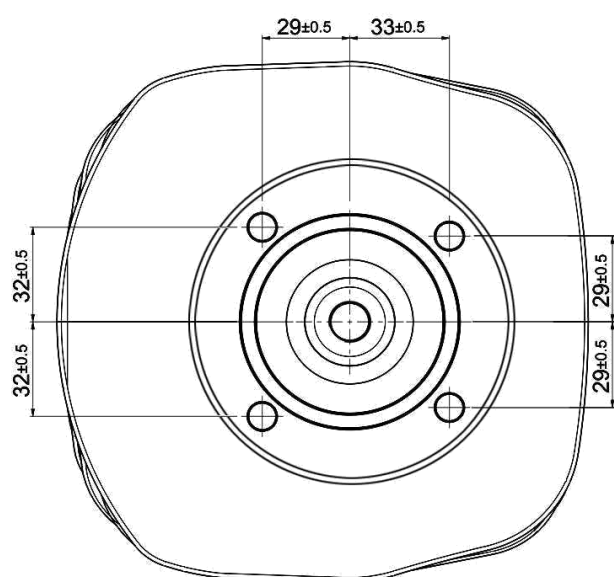

SPARK PLUG INSERT FOR
COMBUSTION CHAMBER
VOLUME CHECK

INSERTIE BUIE PENTRU
MĂSURAREA VOLUMULUI
CAMEREI DE COMBUSTIE

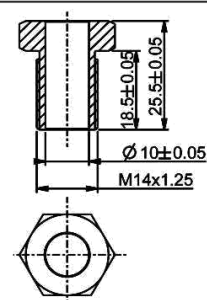

Atenție: TOATE PIESELE MOTORULUI TREBUIE SĂ FIE PIESE ORIGINALE VORTEX ROK.

Nici motorul, nici accesoriile nu trebuie modificate în vreun fel. Prin modificare se înțelege orice schimbare a formei, conținutului sau funcțiilor ce constituie diferențe față de ce s-a construit inițial. Sunt incluse adăugarea și/sau eliminarea materialelor și/sau pieselor din pachetul de asamblare a motorului, cu excepția cazului în care acestea sunt permise de prezentul regulament.

În orice moment al cursei motorului și toate accesoriile lui trebuie să fie identice ca forma, aspect, material și dimensiuni cu materialul pus la dispoziție de organizator.

Attention: ALL THE ENGINE PARTS MUST BE ORIGINAL BY VORTEX ROK.

Neither engines nor accessories can be modified. By this we mean any shape, content or function changes which may differ from what previously conceived. Furthermore this includes any addition and/or removal of material and/or parts from the engine set-up package unless provided by this regulation.

VIBROCHEN CRANKSHAFT

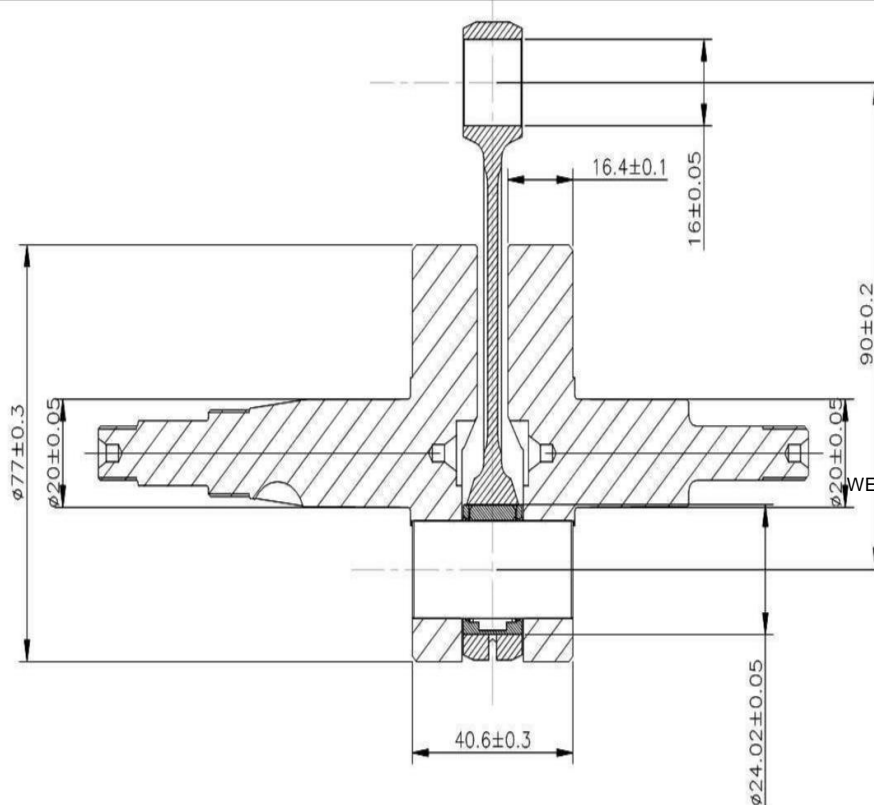

MASĂ VILBROCHEN CU BIELĂ
WEIGHT OF CRANKSHAFT WITH CONROD
1311 gr ± 10gr

Atenție: TOATE PIESELE MOTORULUI TREBUIE SĂ FIE PIESE ORIGINALE VORTEX ROK.

Nici motorul, nici accesoriile nu trebuie modificate în vreun fel. Prin modificare se înțelege orice schimbare a formei, conținutului sau funcțiilor ce constituie diferențe față de ce s-a construit inițial. Sunt incluse adăugarea și/sau eliminarea materialelor și/sau pieselor din pachetul de asamblare a motorului, cu excepția cazului în care acestea sunt permise de prezentul regulament.

În orice moment al cursei motorului și toate accesoriile lui trebuie să fie identice ca formă, aspect, material și dimensiuni cu materialul pus la dispoziție de organizator.

Attention: ALL THE ENGINE PARTS MUST BE ORIGINAL BY VORTEX ROK.

Neither engines nor accessories can be modified. By this we mean any shape, content or function changes which may differ from what previously conceived. Furthermore this includes any addition and/or removal of material and/or parts from the engine set -up package unless provided by this regulation.

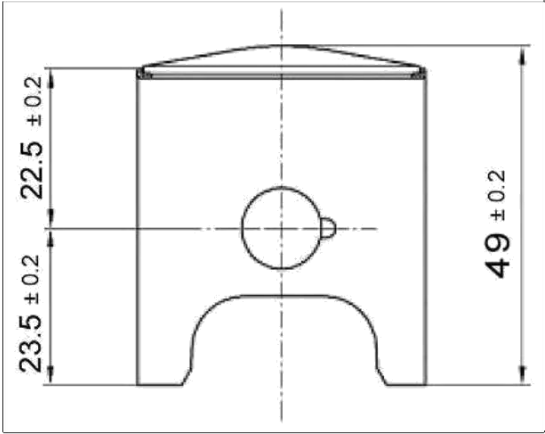
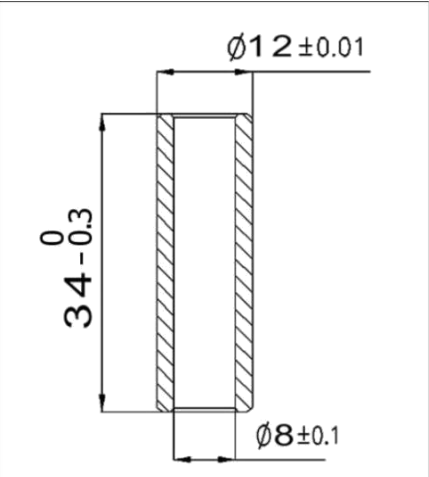
PISTON PISTON	BOLȚ DE PISTON PISTON PIN
 <p data-bbox="416 898 627 969"> MASĂ PISTON WEIGHT OF PISTON 63 gr +/- 5 gr </p>	 <p data-bbox="1094 969 1249 1041"> MASĂ WEIGHT 15 gr Min </p>

Este obligatorie marcarea pistonului de fontă cu VORTEX, așa cum este ilustrat în figură.

Mandatory to have the cast piston marked with the brand VORTEX, as shown in the picture.

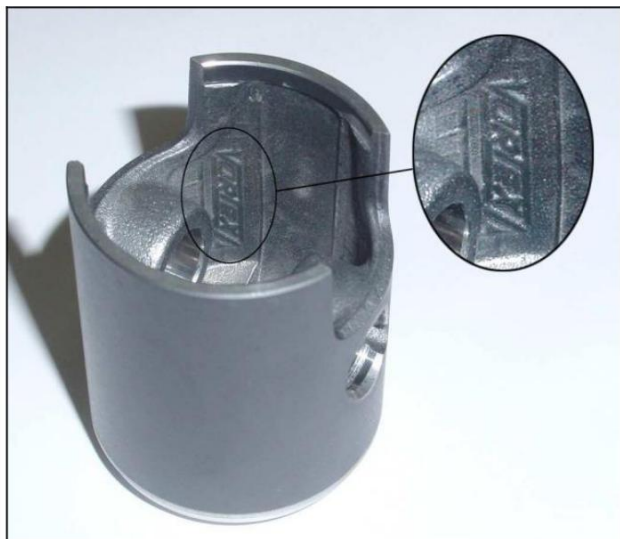

Atenție: TOATE PIESELE MOTORULUI TREBUIE SĂ FIE PIESE ORIGINALE VORTEX ROK.

Nici motorul, nici accesoriile nu trebuie modificate în vreun fel. Prin modificare se înțelege orice schimbare a formei, conținutului sau funcțiilor ce constituie diferențe față de ce s-a construit inițial. Sunt incluse adăugarea și/sau eliminarea materialelor și/sau pieselor din pachetul de asamblare a motorului, cu excepția cazului în care acestea sunt permise de prezentul regulament.

În orice moment al cursei motorul și toate accesoriile lui trebuie să fie identice ca forma, aspect, material și dimensiuni cu materialul pus la dispoziție de organizator.

Attention: ALL THE ENGINE PARTS MUST BE ORIGINAL BY VORTEX ROK.

Neither engines nor accessories can be modified. By this we mean any shape, content or function changes which may differ from what previously conceived. Furthermore this includes any addition and/or removal of material and/or parts from the engine set-up package unless provided by this regulation.



MINI ROK

2018

Homologation No

04/ROU/18

Detaliu segment piston
Piston ring detail

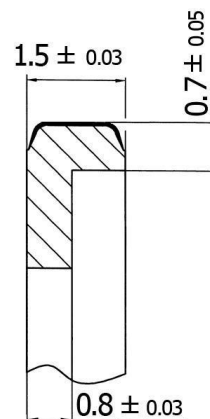

Atenție: TOATE PIESELE MOTORULUI TREBUIE SĂ FIE PIESE ORIGINALE VORTEX ROK.



Nici motorul, nici accesoriile nu trebuie modificate în vreun fel. Prin modificarea se înțelege orice schimbare a formei, conținutului sau funcțiilor ce constituie diferențe față de ce s-a construit inițial. Sunt incluse adăugarea și/sau eliminarea materialelor și/sau pieselor din pachetul de asamblare a motorului, cu excepția cazului în care acestea sunt permise de prezentul regulament.

În orice moment al cursei motorul și toate accesoriile lui trebuie să fie identice ca formă, aspect, material și dimensiuni cu materialul pus la dispoziție de organizator.

Attention: ALL THE ENGINE PARTS MUST BE ORIGINAL BY VORTEX ROK.

Neither engines nor accessories can be modified. By this we mean any shape, content or function changes which may differ from what previously conceived. Furthermore this includes any addition and/or removal of material and/or parts from the engine set -up package unless provided by this regulation.

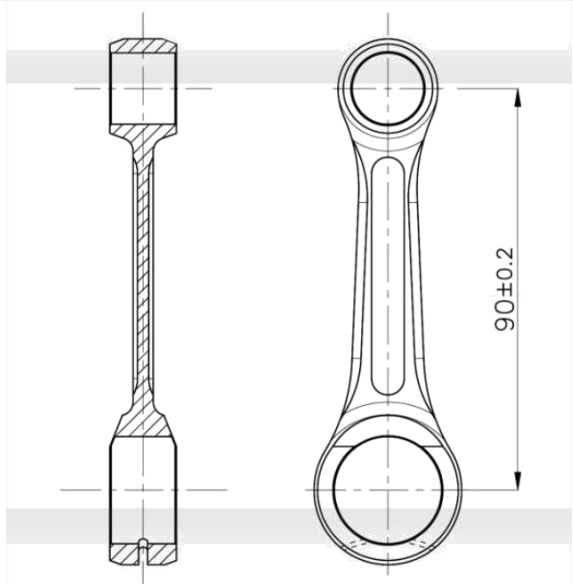
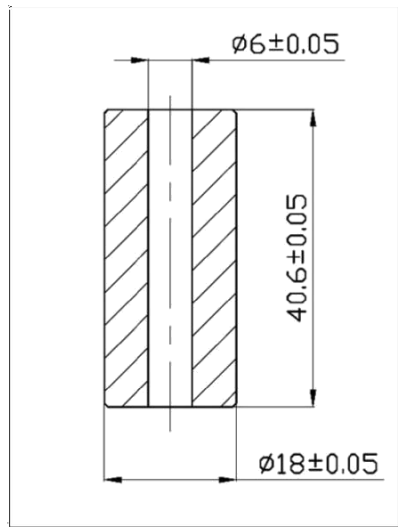

BIELĂ CONROD	BOLȚ BIELĂ CONROD PIN
 <p style="text-align: center;">MASA BIELEI WEIGHT OF PISTON</p> <p style="text-align: center;">94 gr. +/- 10gr</p>	 <p style="text-align: center;">MASA AXULUI DE CUPLAJ WEIGHT OF CRANKSHAFT CRANKPIN</p> <p style="text-align: center;">71 gr +/- 1 gr</p>
FOTOGRAFIE BIELĂ partea dreaptă PICTURE OF CONROD Right Side	FOTOGRAFIE BIELĂ partea stângă PICTURE OF CONROD Left Side
	

Atenție: TOATE PIESELE MOTORULUI TREBUIE SĂ FIE PIESE ORIGINALE VORTEX ROK.

Nici motorul, nici accesoriile nu trebuie modificate în vreun fel. Prin modificare se înțelege orice schimbare a formei, conținutului sau funcțiilor ce constituie diferențe față de ce s-a construit inițial. Sunt incluse adăugarea și/sau eliminarea materialelor și/sau pieselor din pachetul de asamblare a motorului, cu excepția cazului în care acestea sunt permise de prezentul regulament.

În orice moment al cursei motorului și toate accesoriile lui trebuie să fie identice ca formă, aspect, material și dimensiuni cu materialul pus la dispoziție de organizator.

Attention: ALL THE ENGINE PARTS MUST BE ORIGINAL BY VORTEX ROK.

Neither engines nor accessories can be modified. By this we mean any shape, content or function changes which may differ from what previously conceived. Furthermore this includes any addition and/or removal of material and/or parts from the engine set -up package unless provided by this regulation.

FOTOGRAFIE VILBROCHEN CU INDICAREA MASELOR PENTRU
ECHILIBRARE
PICTURE OF CRANKSHAFT WITH THE BALANCER

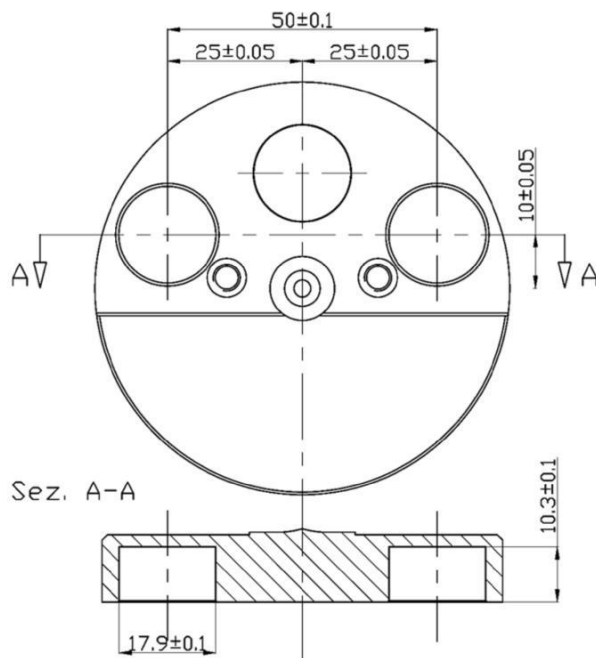

Atenție: TOATE PIESELE MOTORULUI TREBUIE SĂ FIE PIESE ORIGINALE VORTEX ROK.

Nici motorul, nici accesoriile nu trebuie modificate în vreun fel. Prin modificare se înțelege orice schimbare a formei, conținutului sau funcțiilor ce constituie diferențe față de ce s-a construit inițial. Sunt incluse adăugarea și/sau eliminarea materialelor și/sau pieselor din pachetul de asamblare a motorului, cu excepția cazului în care acestea sunt permise de prezentul regulament.

În orice moment al cursei motorul și toate accesoriile lui trebuie să fie identice ca formă, aspect, material și dimensiuni cu materialul pus la dispoziție de organizator.

Attention: ALL THE ENGINE PARTS MUST BE ORIGINAL BY VORTEX ROK.

Neither engines nor accessories can be modified. By this we mean any shape, content or function changes which may differ from what previously conceived. Furthermore this includes any addition and/or removal of material and/or parts from the engine set-up package unless provided by this regulation.

DISTANȚA MINIMĂ A PLĂCII DE SPRIJIN AL CARBURATORULUI DE AXA CILINDRULUI
 MINIMUM DISTANCE OF THE CARBURETTOR SUPPORTING PLATE FROM THE CYLINDER AXLE

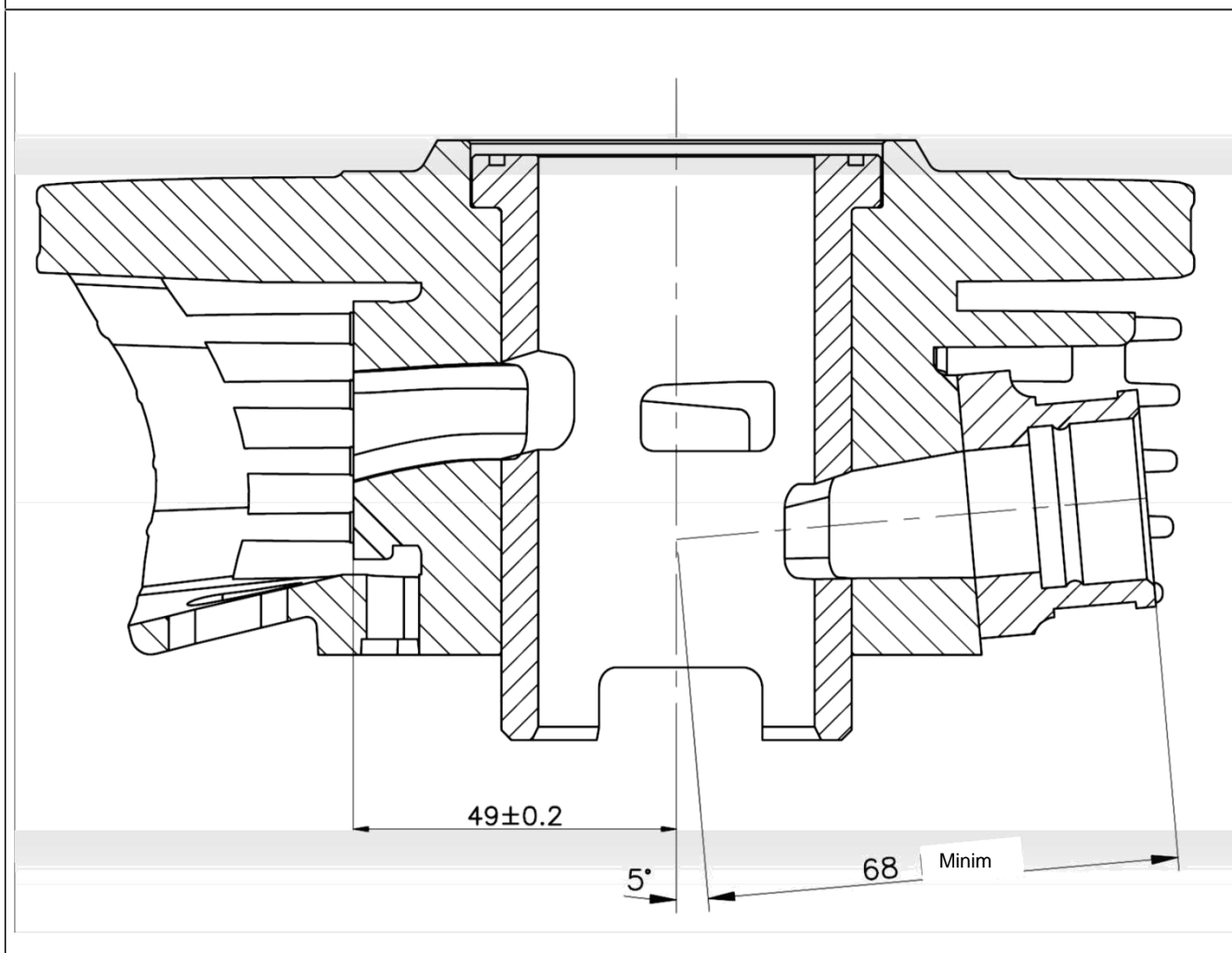

Atenție: TOATE PIESELE MOTORULUI TREBUIE SĂ FIE PIESE ORIGINALE VORTEX ROK.

Nici motorul, nici accesoriile nu trebuie modificate în vreun fel. Prin modificare se înțelege orice schimbare a formei, conținutului sau funcțiilor ce constituie diferențe față de ce s-a construit inițial. Sunt incluse adăugarea și/sau eliminarea materialelor și/sau pieselor din pachetul de asamblare a motorului, cu excepția cazului în care acestea sunt permise de prezentul regulament.

În orice moment al cursei motorul și toate accesoriile lui trebuie să fie identice ca formă, aspect, material și dimensiuni cu materialul pus la dispoziție de organizator.

Attention: ALL THE ENGINE PARTS MUST BE ORIGINAL BY VORTEX ROK.

Neither engines nor accessories can be modified. By this we mean any shape, content or function changes which may differ from what previously conceived. Furthermore this includes any addition and/or removal of material and /or parts from the engine set -up package unless provided by this regulation.

VEDERE INTERIOARĂ A CARTERULUI
INTERIOR VIEW OF THE CRANKCASE

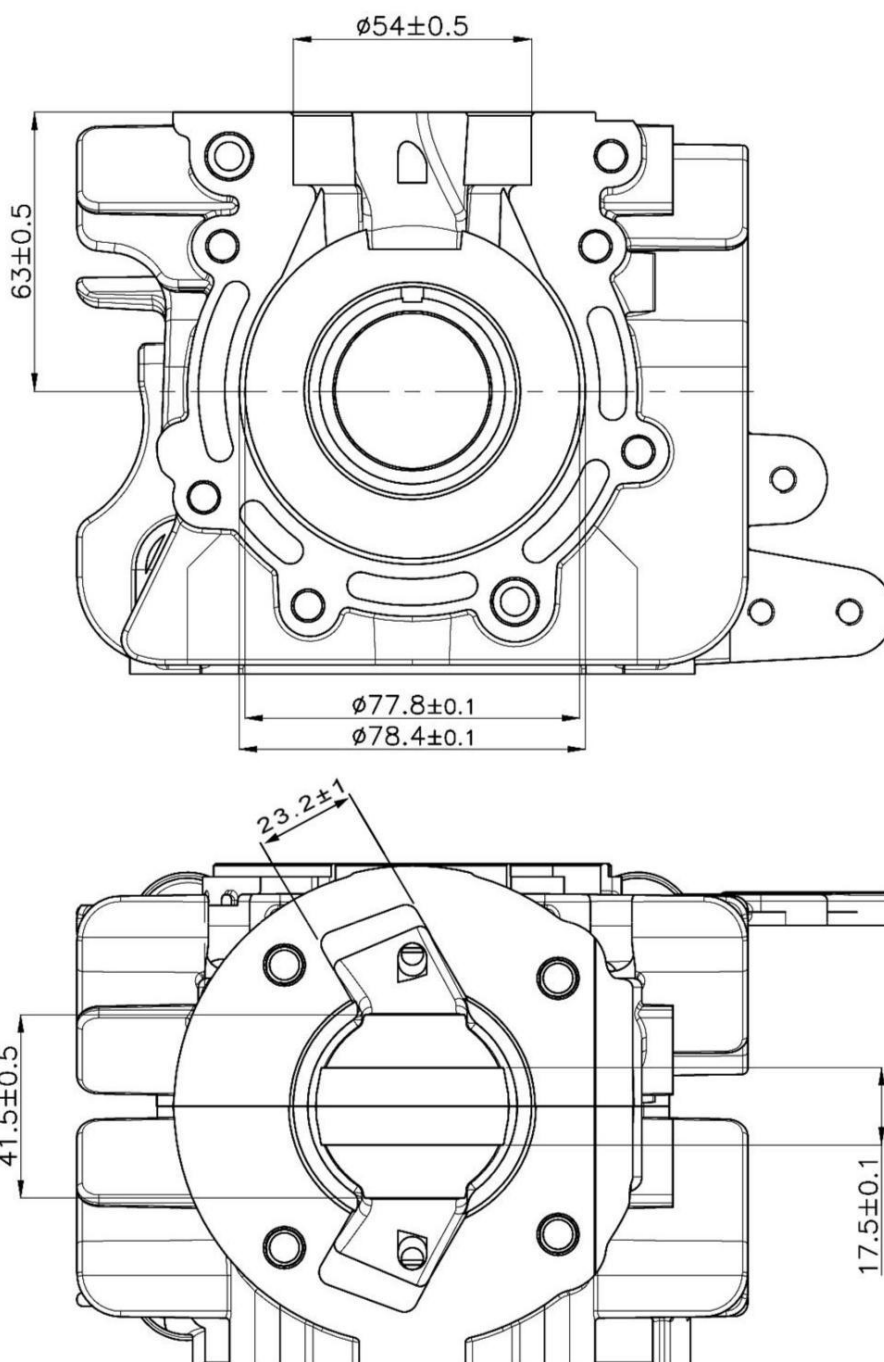

Atenție: TOATE PIESELE MOTORULUI TREBUIE SĂ FIE PIESE ORIGINALE VORTEX ROK.

Nici motorul, nici accesoriile nu trebuie modificate în vreun fel. Prin modificare se înțelege orice schimbare a formei, conținutului sau funcțiilor ce constituie diferențe față de ce s-a construit inițial. Sunt incluse adăugarea și/sau eliminarea materialelor și/sau pieselor din pachetul de asamblare a motorului, cu excepția cazului în care acestea sunt permise de prezentul regulament.

În orice moment al cursei motorul și toate accesoriile lui trebuie să fie identice ca formă, aspect, material și dimensiuni cu materialul pus la dispoziție de organizator.

Attention: ALL THE ENGINE PARTS MUST BE ORIGINAL BY VORTEX ROK.

Neither engines nor accessories can be modified. By this we mean any shape, content or function changes which may differ from what previously conceived. Furthermore this includes any addition and/or removal of material and /or parts from the engine set -up package unless provided by this regulation.

TOBĂ EȘAPAMENT
 EXHAUST MUFFLER

 DIMENSIUNE GALERIE, INCLUSIV SUDURA
 DIMENSION OF MANIFOLD INCLUDING WELDING

A=190±3

B=240±3

C=DIAMETRU EXT. 31±1.5

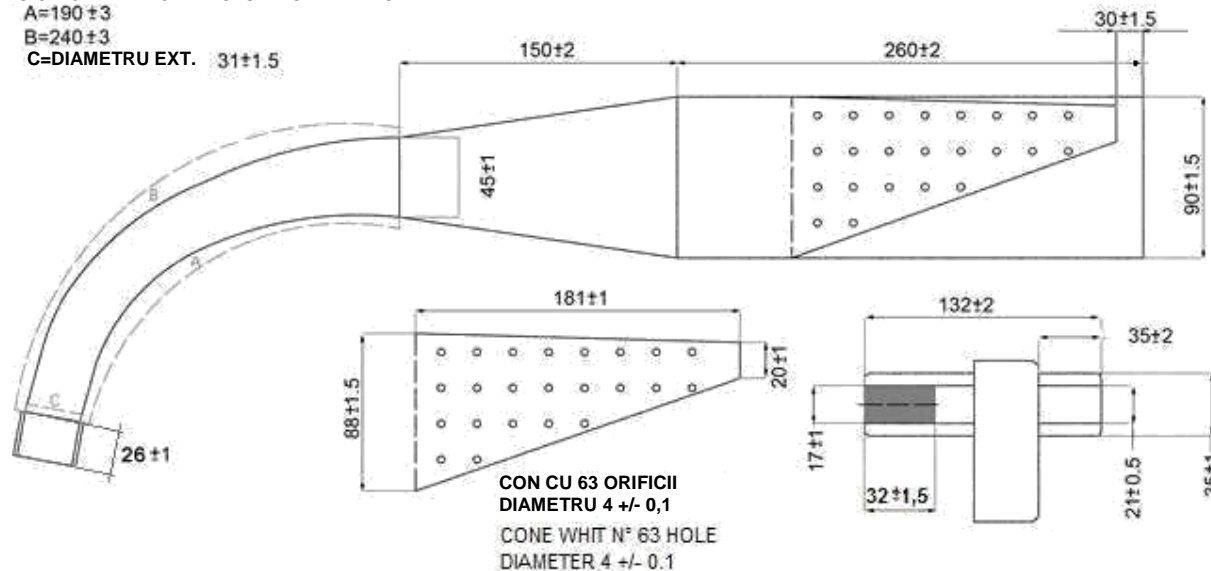
 Masă tobă
 Muffler Weight

1.372 gr +/- 5%

 GALERIE DE EVACUARE
 EXHAUST MANIFOLD

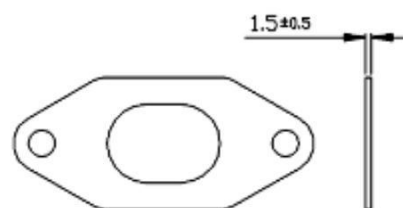
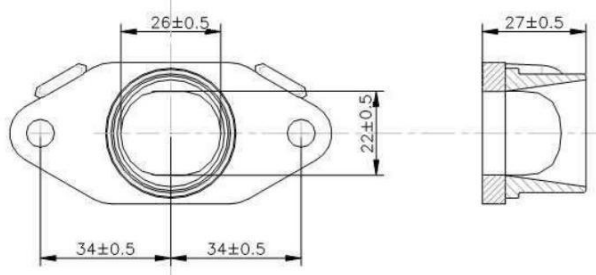
 GARNITURĂ EVACUARE
 EXHAUST GASKET

Atenție: TOATE PIESELE MOTORULUI TREBUIE SĂ FIE PIESE ORIGINALE VORTEX ROK.

Nici motorul, nici accesoriile nu trebuie modificate în vreun fel. Prin modificarea se înțelege orice schimbare a formei, conținutului sau funcțiilor ce constituie diferențe față de ce s-a construit inițial. Sunt incluse adăugarea și/sau eliminarea materialelor și/sau pieselor din pachetul de asamblare a motorului, cu excepția cazului în care acestea sunt permise de prezentul regulament.

In orice moment al cursei motorul și toate accesoriile lui trebuie să fie identice ca forma, aspect, material și dimensiuni cu materialul pus la dispoziție de organizator.

Attention: ALL THE ENGINE PARTS MUST BE ORIGINAL BY VORTEX ROK.

Neither engines nor accessories can be modified. By this we mean any shape, content or function changes which may differ from what previously conceived. Furthermore this includes any addition and/or removal of material and /or parts from the engine set -up package unless provided by this regulation.

IMPORTANT – IMPORTANT

TOATE PIESELE MOTORULUI TREBUIE SĂ FIE PIESE ORIGINALE VORTEX.
ALL THE ENGINE PARTS MUST BE ORIGINAL BY VORTEX ROK.

FOTOGRAFIE APRINDERE SELETTRA
PICTURE OF SELETTRA IGNITION



Cod PVL 401 222

Atenție: TOATE PIESELE MOTORULUI TREBUIE SĂ FIE PIESE ORIGINALE VORTEX ROK.

Nici motorul, nici accesoriile nu trebuie modificate în vreun fel. Prin modificare se înțelege orice schimbare a formei, conținutului sau funcțiilor ce constituie diferențe față de ce s-a construit inițial. Sunt incluse adăugarea și/sau eliminarea materialelor și/sau pieselor din pachetul de asamblare a motorului, cu excepția cazului în care acestea sunt permise de prezentul regulament.

În orice moment al cursei motorul și toate accesoriile lui trebuie să fie identice ca formă, aspect, material și dimensiuni cu materialul pus la dispoziție de organizator.

Attention: ALL THE ENGINE PARTS MUST BE ORIGINAL BY VORTEX ROK.

Neither engines nor accessories can be modified. By this we mean any shape, content or function changes which may differ from what previously conceived. Furthermore this includes any addition and/or removal of material and /or parts from the engine set -up package unless provided by this regulation.

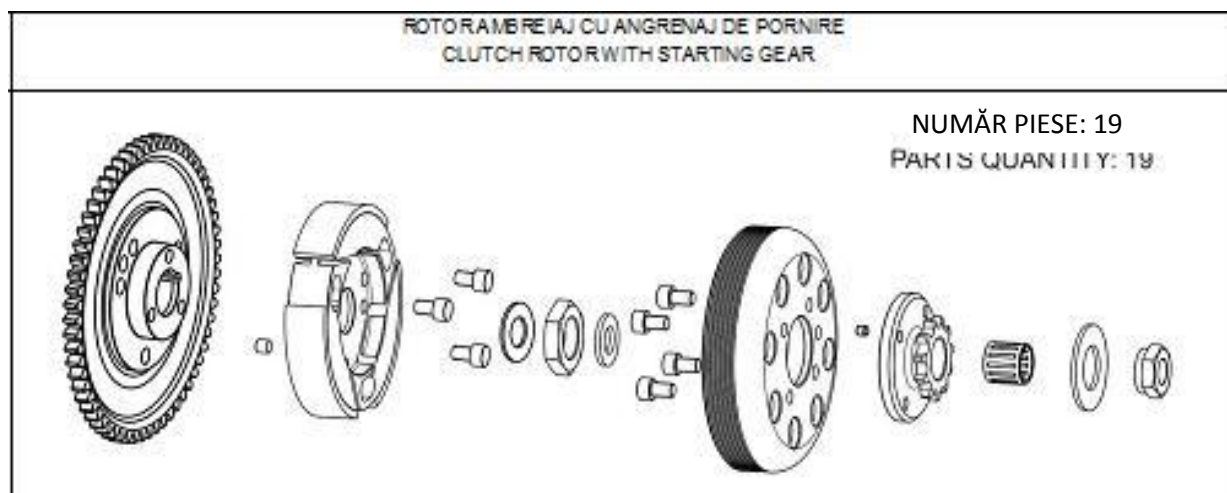

CARCASĂ ȘI ROTOR
HOUSING AND ROTOR

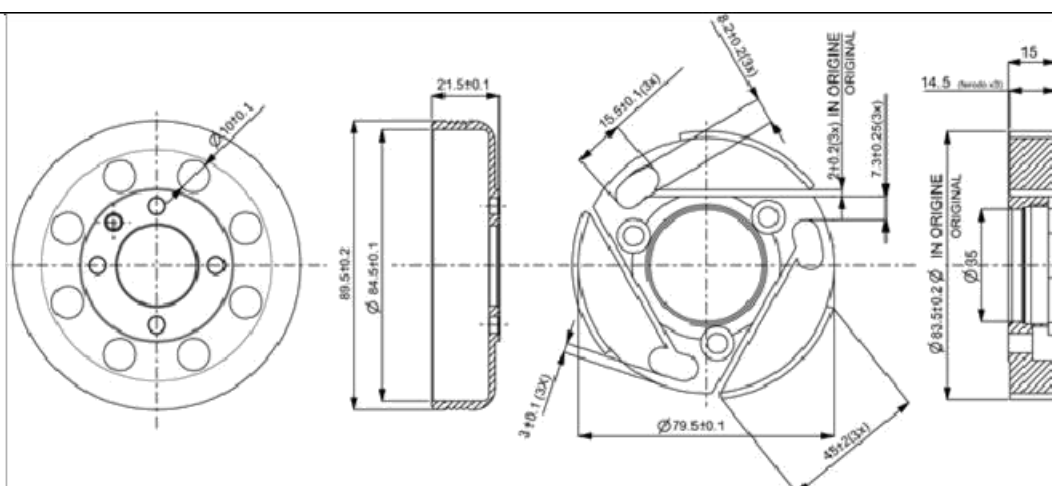

MASĂ ROTOR AMBREIAJ CU ANGRENAJ DE PORNIRE
WEIGHT OF CLUTCH ROTOR WITH STARTING GEAR

815 g +/- 15g

REGIM DE ATAC (MAXIM), VERIFICABIL ÎN ORICE MOMENT AL EVENIMENTULUI
ENGAGEMENT SPEED (MAXIMUM) CAN BE VERIFIED IN EVERY MOMENT OF THE EVENT

3500 RPM

MASĂ ROTOR AMBREIAJ
WEIGHT OF CLUTCH ROTOR

345 gr +/- 15gr

MASA CARCASEI AMBREIAJULUI
WEIGHT OF CLUTCH HOUSING

178 +/-10gr

MASĂ TOTALĂ A ANSAMBLULUI ROTOR ȘI CARCASĂ AMBREIAJ
TOTAL WEIGHT OF CLUTCH ROTOR AND HOUSING ASSEMBLY

523 gr +/- 25gr

Atenție: TOATE PIESELE MOTORULUI TREBUIE SĂ FIE PIESE ORIGINALE VORTEX ROK.

Nici motorul, nici accesoriile nu trebuie modificate în vreun fel. Prin modificare se înțelege orice schimbare a formei, conținutului sau funcțiilor ce constituie diferențe față de ce s-a construit inițial. Sunt incluse adăugarea și/sau eliminarea materialelor și/sau pieselor din pachetul de asamblare a motorului, cu excepția cazului în care acestea sunt permise de prezentul regulament.

În orice moment al cursei motorul și toate accesoriile lui trebuie să fie identice ca formă, aspect, material și dimensiuni cu materialul pus la dispoziție de organizator.

Attention: ALL THE ENGINE PARTS MUST BE ORIGINAL BY VORTEX ROK.

Neither engines nor accessories can be modified. By this we mean any shape, content or function changes which may differ from what previously conceived. Furthermore this includes any addition and/or removal of material and /or parts from the engine set -up package unless provided by this regulation.

CARBURATOR DELL'ORTO PHBG 18 BS E COMPONENTE
CARBURETTOR DELL'ORTO PHBG 18 BS AND COMPONENTS

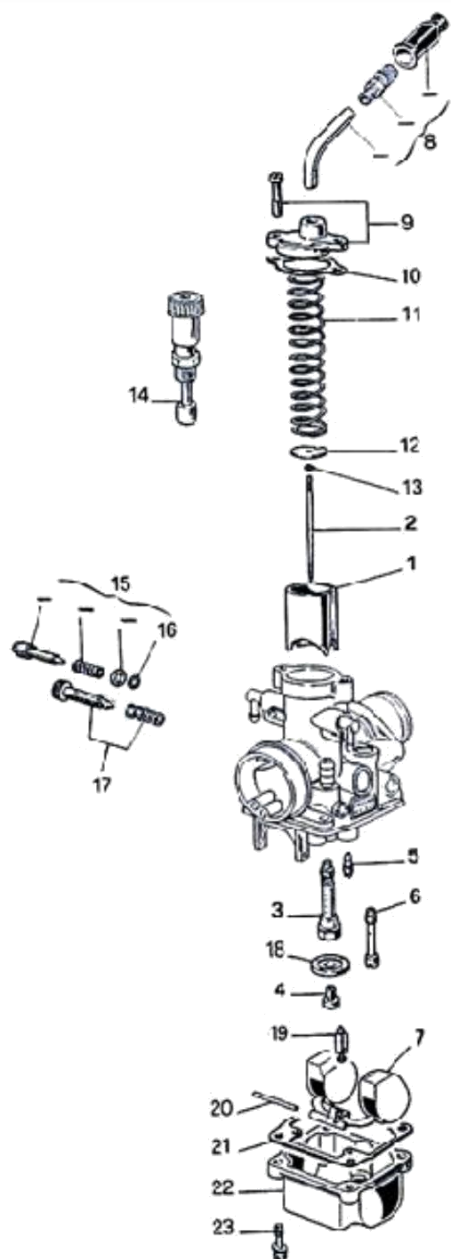

COMPONENTE

- 1- SUPAPĂ GAZ 40X64
- 2- AC CONIC W 23
- 3- DUZĂ PULVERIZATOARE AN 266
- 4- JIGLEOR PRINCIPAL
- 5- JIGLEOR RALANTI 50
- 6- JIGLEOR PORNIRE 60
- 7- FLOTOR gr.4
- 8- KIT TUBURI 90°
- 9- KIT CAPAC CAMERĂ DE AMESTEC
- 10- GARNITURĂ CAPAC CAMERĂ DE AMESTEC
- 11- ARC SUPAPĂ GAZ
- 12- PLĂCUȚĂ DE REȚINERE CLEMĂ AC CONIC
- 13- CLEMĂ AC CONIC
- 14- DISPOZITIV PORNIRE
- 15- KIT ȘURUB REGLARE AMESTEC MINIM
- 16- GARNITURĂ ȘURUB REGLARE AMESTEC MINIM
- 17- KIT ȘURUB REGLARE SUPAPĂ GAZ
- 18- PIESA
- 19- AC ÎNCHIDERE BENZINĂ
- 20- BOLȚ FLOTOR
- 21- GARNITURĂ VAS
- 22- VAS
- 23- ȘURUB FIXARE VAS

COMPONENTS

- 1- GAS VALVE 40X64
- 2- CONICAL NEEDLE W23
- 3- SPRAY NOZZLE AN266
- 4- HIGH SPEED JET
- 5- IDLE JET 60
- 6- STARTING JET 60
- 7- FLOAT 4 gr.
- 8- TUBE 90° KIT
- 9- CHAMBER MIXTURE COVER KIT
- 10- CHAMBER MIXTURE COVER GASKET
- 11- GAS VALVE SPRING
- 12- CONICAL NEEDLE FASTENER FIX PLATE
- 13- CONICAL NEEDLE FASTENER
- 14- STARTING DEVICE
- 15- ADJUSTMENT MINIMUM SCREW KIT
- 16- ADJUSTMENT MINIMUM SCREW GASKET
- 17- ADJUSTMENT GAS VALVE SCREW KIT
- 18- BOTTOM
- 19- GAS NEEDLE CLOSING
- 20- FLOAT PEG
- 21- FLOAT CHAMBER GASKET

Atenție: TOATE PIESELE MOTORULUI TREBUIE SĂ FIE PIESE ORIGINALE VORTEX ROK.

Nici motorul, nici accesoriile nu trebuie modificate în vreun fel. Prin modificare se înțelege orice schimbare a formei, conținutului sau funcțiilor ce constituie diferențe față de ce s-a construit inițial. Sunt incluse adăugarea și/sau eliminarea materialelor și/sau pieselor din pachetul de asamblare a motorului, cu excepția cazului în care acestea sunt permise de prezentul regulament.

În orice moment al cursei motorul și toate accesoriile lui trebuie să fie identice ca formă, aspect, material și dimensiuni cu materialul pus la dispoziție de organizator.

Attention: ALL THE ENGINE PARTS MUST BE ORIGINAL BY VORTEX ROK.

Neither engines nor accessories can be modified. By this we mean any shape, content or function changes which may differ from what previously conceived. Furthermore this includes any addition and/or removal of material and /or parts from the engine set -up package unless provided by this regulation.

CALIBRARE UNICĂ PERMISĂ
ONLY ALLOWED SETTING

	COD: VORTEX	COD: DELLORTO
supapă gaz 40 – gas valve	W947540-764	947540
ac conic W23 – needle W23	W959523	959523
duză pulverizatoare AN266 – spray nozzle AN266	W9511266	09511266-28
jigleor principal – high-speed jet – LIBER - FREE	W148697	0148697-02
jigleor ralanti 50	W148850	0148850-02
jigleor emulsionare 60	W950160	0950160-02

POLVERIZZATORE DELL'ORTO
SERIE AN 266



DISPOSITIVO AVVIAMENTO ARIA MANUALE
CARBURATORE DELL'ORTO



SPILLI CONICI SERIE W

Carburatore PHBG

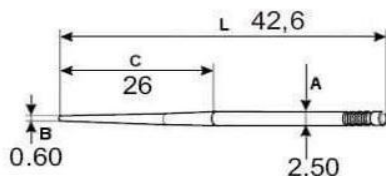

TIPO	VALORE X	Caratteristiche Esprese in mm.		
		\varnothing A	\varnothing B	C
W23	23	2.50	0.60	26

Atenție: TOATE PIESELE MOTORULUI TREBUIE SĂ FIE PIESE ORIGINALE VORTEX ROK.

Nici motorul, nici accesoriile nu trebuie modificate în vreun fel. Prin modificare se înțelege orice schimbare a formei, conținutului sau funcțiilor ce constituie diferențe față de ce s-a construit inițial. Sunt incluse adăugarea și/sau eliminarea materialelor și/sau pieselor din pachetul de asamblare a motorului, cu excepția cazului în care acestea sunt permise de prezentul regulament.

În orice moment al cursei motorul și toate accesoriile lui trebuie să fie identice ca formă, aspect, material și dimensiuni cu materialul pus la dispoziție de organizator.

Attention: ALL THE ENGINE PARTS MUST BE ORIGINAL BY VORTEX ROK.

Neither engines nor accessories can be modified. By this we mean any shape, content or function changes which may differ from what previously conceived. Furthermore this includes any addition and/or removal of material and/or parts from the engine set-up package unless provided by this regulation.

POMPĂ DE BENZINĂ DELL'ORTO, cod.
11023
DELL'ORTO FUEL PUMP, code 11023



Sunt interzise toate sistemele mecanice, manuale, electronice și orice alt tip de sistem forțat. Ca unic sistem de alimentare este admis doar sistemul bazat pe presiune atmosferică. Acest lucru înseamnă că se poate utiliza 1 (una) "pomă de alimentare" de tip pneumatic între rezervor și carburator. Această "pomă" trebuie să rămână strict cea **ORIGINALĂ**.

ESTE INTERZISĂ MONTAREA ORICĂRUI TIP DE ROBINET, RACORD CALIBRAT ȘI A ORICĂRUI ALT DISPOZITIV între alimentare și retur, pe tubulatura de carburant. ESTE ADMISĂ UTILIZAREA DOAR A TUBURILOR.

Între rezervor și pompa de combustibil este permisă montarea unui singur (1) filtru de carburant.

Any mechanical, manual or electronic system as well as any other kind of device is forbidden. Concerning the fuel supply, the only system admitted includes atmospheric pressure. It means that it is allowed to employ 1 (one) pneumatic "fuel pump", located between tank and carburettor: the "pump" must always be ORIGINAL.

IT IS FORBIDDEN TO EMPLOY ANY OTHER KIND OF SPIGOT, JUNCTION OR SIMILAR DEVICES between the supply and the return/collection, on the fuel pipes.

IT IS ADMITTED TO EMPLOY PIPES ONLY.

Between tank and fuel pump it is allowed to mount only 1 (one) fuel filter.

Atenție: TOATE PIESELE MOTORULUI TREBUIE SĂ FIE PIESE ORIGINALE VORTEX ROK.

Nici motorul, nici accesoriile nu trebuie modificate în vreun fel. Prin modificare se înțelege orice schimbare a formei, conținutului sau funcțiilor ce constituie diferențe față de ce s-a construit inițial. Sunt incluse adăugarea și/sau eliminarea materialelor și/sau pieselor din pachetul de asamblare a motorului, cu excepția cazului în care acestea sunt permise de prezentul regulament.

In orice moment al cursei motorul și toate accesoriile lui trebuie să fie identice ca forma, aspect, material și dimensiuni cu materialul pus la dispoziție de organizator.

Attention: ALL THE ENGINE PARTS MUST BE ORIGINAL BY VORTEX ROK.

Neither engines nor accessories can be modified. By this we mean any shape, content or function changes which may differ from what previously conceived. Furthermore this includes any addition and/or removal of material and/or parts from the engine set-up package unless provided by this regulation.

CABLAJ DEMAROR STARTER WIRING

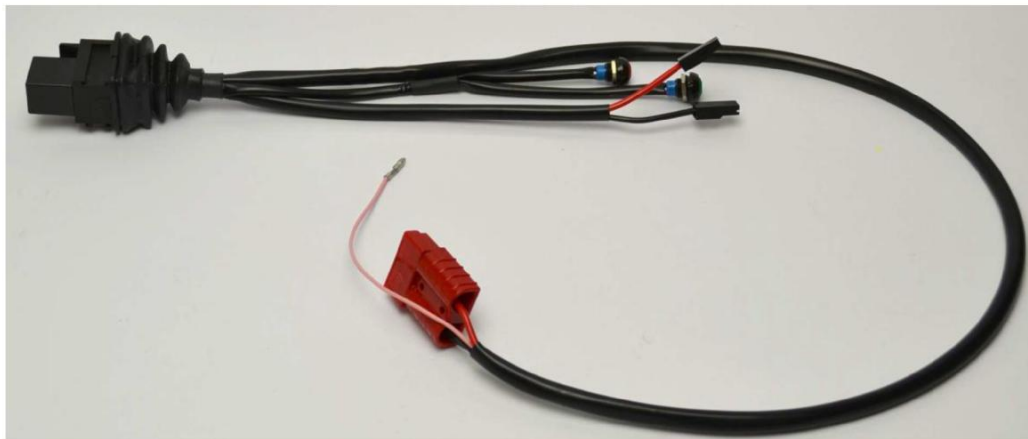

**Este obligatoriu ca motorul să fie pornit și oprit folosind sistemul de pornire de la bord.
Comisarii tehnici vor putea verifica sistemul de aprindere și stingere în orice moment.**

**Engines shall be mandatory switched on and off by means of onboard starting system.
Technical steward members shall check the on-off onboard system anytime.**

Atenție: TOATE PIESELE MOTORULUI TREBUIE SĂ FIE PIESE ORIGINALE VORTEX ROK.

Nici motorul, nici accesoriile nu trebuie modificate în vreun fel. Prin modificare se înțelege orice schimbare a formei, conținutului sau funcțiilor ce constituie diferențe față de ce s-a construit inițial. Sunt incluse adăugarea și/sau eliminarea materialelor și/sau pieselor din pachetul de asamblare a motorului, cu excepția cazului în care acestea sunt permise de prezentul regulament.

În orice moment al cursei motorul și toate accesoriile lui trebuie să fie identice ca formă, aspect, material și dimensiuni cu materialul pus la dispoziție de organizator.

Attention: ALL THE ENGINE PARTS MUST BE ORIGINAL BY VORTEX ROK.

Neither engines nor accessories can be modified. By this we mean any shape, content or function changes which may differ from what previously conceived. Furthermore this includes any addition and/or removal of material and/or parts from the engine set-up package unless provided by this regulation.

IMPORTANT – IMPORTANT

BATERIA UTILIZATĂ PENTRU PORNIREA MOTORULUI TREBUIE FIXATĂ PRIN SUDARE DE SASIU.
THE BATTERY USED TO START THE ENGINE MUST BE FIXED ON THE CHASSIS.

FILTRU DE ASPIRAȚIE INLET SILENCER

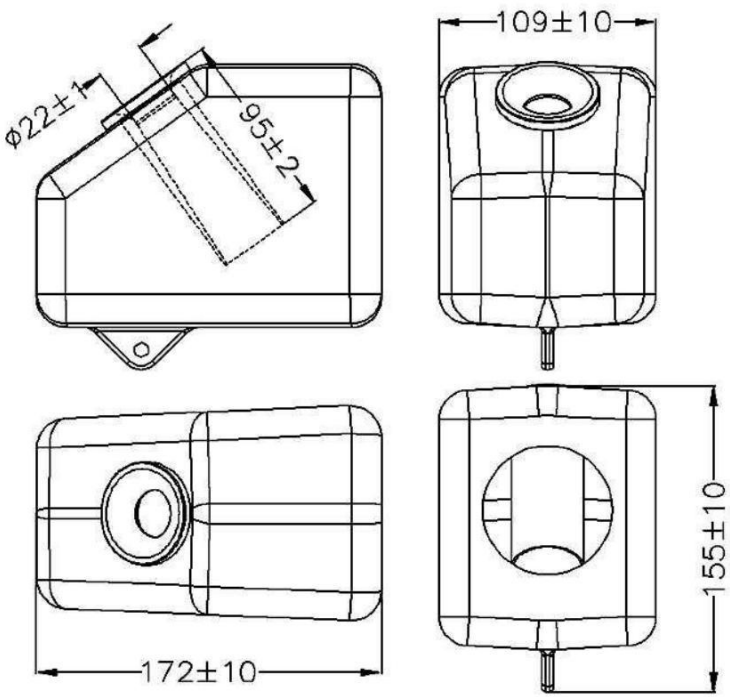
MODEL, TIP MODEL, TYPE	MINI VORTEX
	

Atenție: TOATE PIESELE MOTORULUI TREBUIE SĂ FIE PIESE ORIGINALE VORTEX ROK.

Nici motorul, nici accesoriile nu trebuie modificate în vreun fel. Prin modificarea se înțelege orice schimbare a formei, conținutului sau funcțiilor ce constituie diferențe față de ce s-a construit inițial. Sunt incluse adăugarea și/sau eliminarea materialelor și/sau pieselor din pachetul de asamblare a motorului, cu excepția cazului în care acestea sunt permise de prezentul regulament.

În orice moment al cursei motorului și toate accesoriile lui trebuie să fie identice ca forma, aspect, material și dimensiuni cu materialul pus la dispoziție de organizator.

Attention: ALL THE ENGINE PARTS MUST BE ORIGINAL BY VORTEX ROK.

Neither engines nor accessories can be modified. By this we mean any shape, content or function changes which may differ from what previously conceived. Furthermore this includes any addition and/or removal of material and/or parts from the engine set-up package unless provided by this regulation.

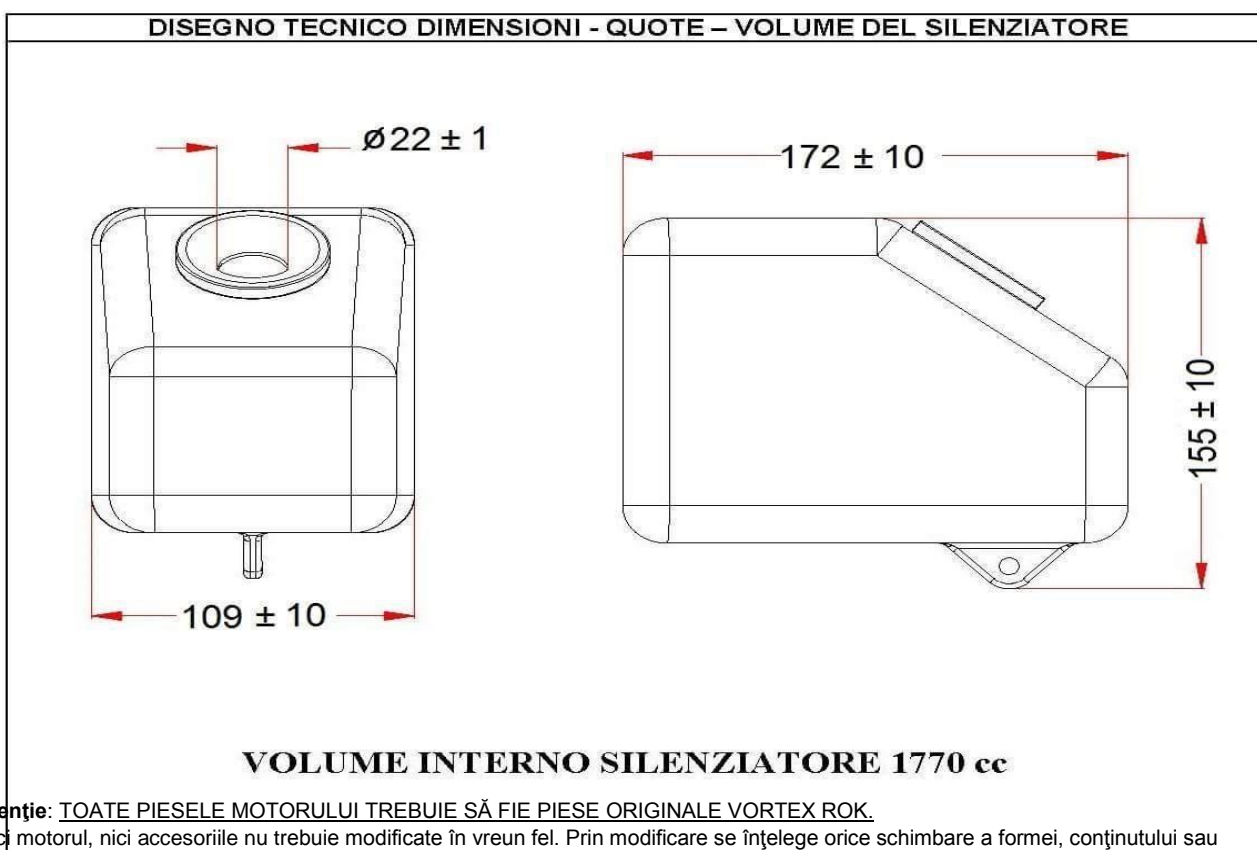

Atenție: TOATE PIESELE MOTORULUI TREBUIE SĂ FIE PIESE ORIGINALE VORTEX ROK.

Nici motorul, nici accesoriile nu trebuie modificate în vreun fel. Prin modificare se înțelege orice schimbare a formei, conținutului sau funcțiilor ce constituie diferențe față de ce s-a construit inițial. Sunt incluse adăugarea și/sau eliminarea materialelor și/sau pieselor din pachetul de asamblare a motorului, cu excepția cazului în care acestea sunt permise de prezentul regulament.

În orice moment al cursei motorul și toate accesoriile lui trebuie să fie identice ca formă, aspect, material și dimensiuni cu materialul pus la dispoziție de organizator.

Attention: ALL THE ENGINE PARTS MUST BE ORIGINAL BY VORTEX ROK.

Neither engines nor accessories can be modified. By this we mean any shape, content or function changes which may differ from what previously conceived. Furthermore this includes any addition and/or removal of material and/or parts from the engine set-up package unless provided by this regulation.

DISEGNO TECNICO DIMENSIONI QUOTE DEL CANOTTO ENTRATA ARIA

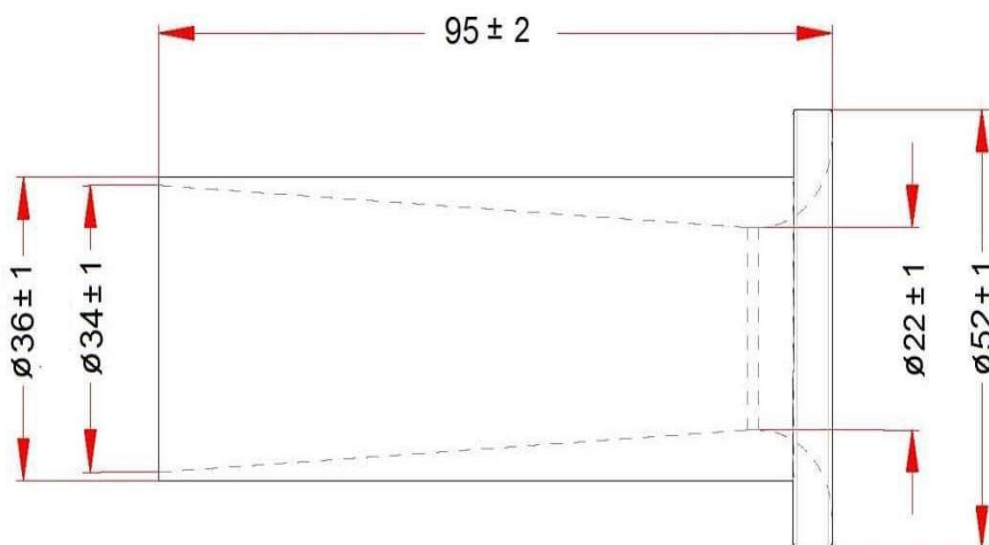

Atenție: TOATE PIESELE MOTORULUI TREBUIE SĂ FIE PIESE ORIGINALE VORTEX ROK.

Nici motorul, nici accesoriile nu trebuie modificate în vreun fel. Prin modificare se înțelege orice schimbare a formei, conținutului sau funcțiilor ce constituie diferențe față de ce s-a construit inițial. Sunt incluse adăugarea și/sau eliminarea materialelor și/sau pieselor din pachetul de asamblare a motorului, cu excepția cazului în care acestea sunt permise de prezentul regulament.

În orice moment al cursei motorul și toate accesoriile lui trebuie să fie identice ca formă, aspect, material și dimensiuni cu materialul pus la dispoziție de organizator.

Attention: ALL THE ENGINE PARTS MUST BE ORIGINAL BY VORTEX ROK.

Neither engines nor accessories can be modified. By this we mean any shape, content or function changes which may differ from what previously conceived. Furthermore this includes any addition and/or removal of material and/or parts from the engine set-up package unless provided by this regulation.

RACORD FIXARE FILTRU-CARBURATOR DIN MATERIAL PLASTIC IDENTIC
CA DIMENSIUNI SI MATERIAL CU CEL ORIGINAL AL MOTORULUI.

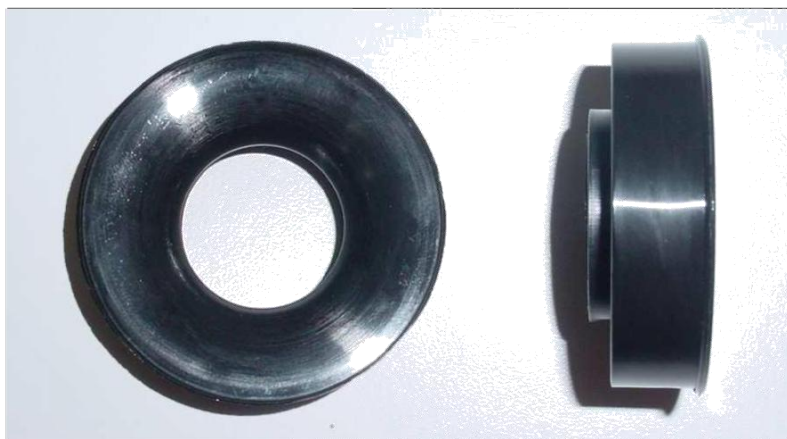

APROBAT ASN ROMANIA
FEDERATIA ROMANA DE KARTING



Atenție: TOATE PIESELE MOTORULUI TREBUIE SĂ FIE PIESE ORIGINALE VORTEX ROK.

Nici motorul, nici accesoriile nu trebuie modificate în vreun fel. Prin modificare se înțelege orice schimbare a formei, conținutului sau funcțiilor ce constituie diferențe față de ce s-a construit inițial. Sunt incluse adăugarea și/sau eliminarea materialelor și/sau pieselor din pachetul de asamblare a motorului, cu excepția cazului în care acestea sunt permise de prezentul regulament.

În orice moment al cursei motorul și toate accesoriile lui trebuie să fie identice ca formă, aspect, material și dimensiuni cu materialul pus la dispoziție de organizator.

Attention: ALL THE ENGINE PARTS MUST BE ORIGINAL BY VORTEX ROK.

Neither engines nor accessories can be modified. By this we mean any shape, content or function changes which may differ from what previously conceived. Furthermore this includes any addition and/or removal of material and/or parts from the engine set-up package unless provided by this regulation.